

# Instrukcja skrócona napędu do bram garażowych Ultra / Ultra S



Ta instrukcja skrócona pomoże Państwu przy samouczeniu, programowaniu, resetowaniu i poszukiwaniu zakłóceń napędu bramy.



Nie zastępuje ona instrukcji obsługi. Skróconą instrukcję stosować tylko wtedy, gdy Państwo przeczytali i zrozumieli instrukcję obsługi i zamieszczone tam wskazówki dotyczące bezpieczeństwa. Należy spełnić wszystkie wymogi bezpiecznej pracy napędu bramy.

## Samouczenie napędu bramy



**UWAGA: Podczas samouczenia napędu bramy nie działa zabezpieczenie przez funkcję odłączania siły!**

**Wskazówka:** Samouczenie możliwe jest tylko po pierwszym zamontowaniu lub zresetowaniu napędu bramy. Podczas procedury samouczenia nie naciskać żadnych przycisków. Przygotowanie: Sprzężenie bramy z napędem bramy.

## Samouczenie z pilotem ręcznym

➔ W momencie dostawy oraz po zresetowaniu napędu bramy pilot ręczny posiada następujące funkcje:

- 1 tryb pracy z czuwakiem i dokładne ustawienie położenia „OTWARTE“
- 2 tryb pracy z czuwakiem i dokładne ustawienie położenia „ZAMKNIĘTE“
- 3 i 4 potwierdzenie (zapisanie w pamięci)

Po zakończeniu procedury samouczenia napędu bramy, przycisk 1 będzie stosowany do sterowania zdalnego, inne przyciski mogą być wykorzystane do sterowania innymi napędami bram o podobnej konstrukcji albo odbiorników sygnałów radiowych.

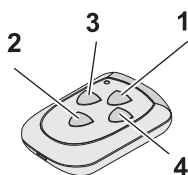

### Samouczenie

- Wcisnąć przycisk 1 i przytrzymać, brama porusza się w kierunku otwarcia.
- Po osiągnięciu wymaganej pozycji *krańcowej* „OTWARTE“ zwolnić przycisk 1. (Istnieje możliwość korekcy przyciskiem 2)
- Krótko wcisnąć przycisk 3, procedura samouczenia: Napęd bramy uczy się automatycznie „*Położenie krańcowe OTWARTE / ZAMKNIĘTE*“ oraz sił „*Droga OTWARTE / ZAMKNIĘTE*“. Oświetlenie napędu bramy pulsuje rytmicznie.

Procedura samouczenia jest zakończona, gdy brama jest otwarta i oświetlenie napędu bramy świeci się.



Sprawdzić odłączanie siły zgodnie z rozdziałem: Sprawdzenie zabezpieczeń instrukcji obsługi.

## Samouczenie bez pilota ręcznego

Na napędzie bramy:

- Odłączyć wtyk sygnałowy (6)
- Wcisnąć przycisk „Impuls“ (1) i przytrzymać, brama porusza się w kierunku otwarcia.
- Po osiągnięciu wymaganej pozycji *krańcowej* „OTWARTE“ zwolnić przycisk „Impuls“ (1).
- Wetknąć wtyk sygnałowy (6) z powrotem. (Istnieje możliwość korekcy przyciskiem „Impuls“)
- Wcisnąć przycisk „Program“ (2), procedura samouczenia: Napęd bramy uczy się automatycznie „*Położenie krańcowe OTWARTE / ZAMKNIĘTE*“ oraz sił „*Droga OTWARTE / ZAMKNIĘTE*“. Oświetlenie napędu bramy pulsuje rytmicznie.

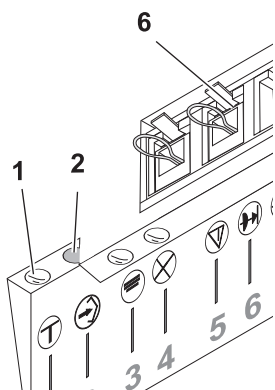

Procedura samouczenia jest zakończona, gdy brama jest otwarta i oświetlenie napędu bramy świeci się.



Sprawdzić odłączanie siły zgodnie z rozdziałem: Sprawdzenie zabezpieczeń instrukcji obsługi.

## Samouczenie / resetowanie pilota ręcznego

### Samouczenie pilota ręcznego:

- Wcisnąć przycisk „Program“ (2), dioda świecąca (3) miga.
- W ciągu 20 s wcisnąć „nienauczony“ jeszcze przycisk na pilocie ręcznym, dioda świecąca (3) zapala się, procedura samouczenia jest zakończona.

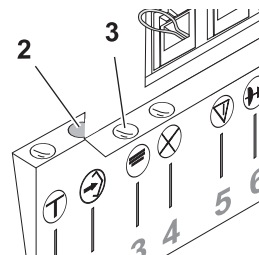

### Resetowanie pilota ręcznego (wszystkich)

Wcisnąć przycisk „Program“ (2) i przytrzymać przez >5 s, dioda świecąca (3) miga najpierw powoli, potem szybko i w końcu gaśnie. Wszystkie „naucone“ piloty ręczne zostały zresetowane.

## Obsługa



**ZACHOWAĆ OSTROŻNOŚĆ:** Nieostrożne obchodzenie się z napędem bramy może spowodować obrażenia lub szkody materialne. Przestrzegać podstawowych zasad bezpieczeństwa:

Podczas otwierania i zamykania bramy strefy wychylania wewnątrz i na zewnątrz muszą być wolne. Nie dopuszczać dzieci.

Ruchy bramy można uruchamiać albo zatrzymywać przy pomocy dostarczanego na wyposażeniu pilota albo dodatkowo podłączanych elementów sterujących (np. klawiatura ścienna). Można podłączyć dodatkowe wyposażenie (np. wyłącznik awaryjny).

➔ **Nie wolno użytkować napędu bez domontowanej bramy. Elektronika nauczyłaby się nieprawidłowych wartości siły. Wynikiem może być nieprawidłowe działanie.**

## Ustawienia / funkcje dodatkowe

Ustawienia dot. czasu ostrzegania, automatyki zamykania, zmiany kierunku ruchu i łagodnego zatrzymania: patrz instrukcja obsługi.

## Resetowanie

Resetowanie sterowania do ustawień fabrycznych:

- Wcisnąć przycisk „Program“ (2) i przytrzymać.
- Wcisnąć przycisk „Impuls“ (1) i przytrzymać.
- Po upływie co najmniej 5 s odciążyc oba przyciski, elektronika jest zresetowana i lampka napędu miga rytmicznie.

**Wskazówka:** Wyuczone polecenia sygnałów radiowych pozostają zachowane.



Przed wznowieniem użytkowania przeprowadzić procedurę samouczenia napędu bramy od nowa.

## Podłączanie dodatkowych urządzeń zabezpieczających

Listwa zabezpieczająca / fotokomórka / optosensor i wyłącznik awaryjny: Patrz instrukcja obsługi.

## Oświetlenie dodatkowe / lampka ostrzegawcza

Patrz instrukcja obsługi.

## Usuwanie usterek

### Częstotliwości zakłócające

Sygnaly radiowe innych nadajników o częstotliwości 433 MHz mogą zakłócić pracę napędu bramy.

### Autotest

Po włączeniu, po każdym uruchomieniu silnika oraz co 2,25 h w stanie spoczynku przeprowadzany jest autotest. Stwierdzone błędy są sygnalizowane miganiem diody świecącej (4).

2x	Błąd w pamięci roboczej
3x	Nieprawidłowe wartości prądu silnika
4x	Uszkodzenie wyjścia bezpieczeństwa sterowania
5x	Tyrystor – nieprawidłowe wartości zmierzone
6x	Przełącznik silnika – nieprawidłowe wartości zmierzone
7x	Błędny przebieg programu
8x	Uszkodzenie pamięci wyuczonych wartości

**Usuwanie usterek:** Zresetować elektronikę i następnie wykonać czynność *Ponowne samouczenie napędu bramy*.

Jeżeli usterka wystąpi ponownie, należy wezwać serwis techniczny.

**Wskazówka:** W razie kolejnego stwierdzenia tego samego błędu przez 2 autotesty nastąpi zablokowanie sterowania (niemożliwe przyjmowanie poleceń). Po upływie mniej więcej kolejnej minuty zostanie przeprowadzony następny autotest. Jeśli nie zostanie stwierdzona usterka, to blokada zostanie uchylona. Jeśli błąd nadal występuje, należy przeprowadzić resetowanie. Wtedy wszystkie ustawienia zostaną skasowane. Konieczne jest przeprowadzenie procedury samouczenia napędu bramy od nowa.

## Przyczyny usterek / sposób usuwania

Opis	Możliwa przyczyna / sposób usuwania
Miganie lampki napędu bramy	Brama najechała na przeszkodę. Wykonać próbę działania.
Zabezpieczenie przed przeszkodą nie działa	Nieprawidłowe ustawienie bramy albo przeszkoda / Przeprowadzić resetowanie i nową procedurę samouczenia.
Napęd wcale nie działa	Brak albo nieprawidłowości w zasilaniu elektrycznym / Uszkodzenie bezpiecznika sterowania silnika / Sprawdzić zewnętrzne przyłącza 5 + 6
Napęd pracuje nieprawidłowo	Sanie nie zatrzaśnięte / Pasek zębaty nie naciągnięty / Obłodzony próg bramy
Napęd wyłącza się podczas ruchu bramy	Sprawdzić opory ruchu bramy i zabezpieczenie przed przeszkodą / Przeprowadzić procedurę samouczenia napędu bramy / Przeprowadzić resetowanie
Pilot ręczny nie działa, dioda świecąca nie miga	Wymienić baterię

Pilot ręczny nie działa	Jeśli dioda świecąca (3) na sterowaniu nie świeci się przy naciskaniu przycisku pilota ręcznego: Przeprowadzić procedurę samouczenia pilota ręcznego. / Słaby odbiór sygnału (zamontować dodatkową antenę)
Nie można sterować napędem przez klawiaturę ścienną (opcja)	Sprawdzić klawiaturę ścienną i przewód sterowania

## Wymiana bezpiecznika

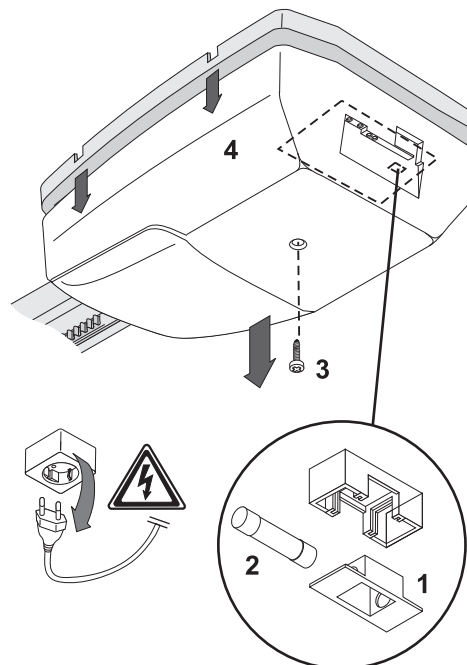

**!** Wyciągnąć wtyczkę z gniazdka i odłączyć przyłącza zewnętrzne.

- Złuzować wkręt mocujący osłony napędu.
- Osłonę napędu wyjąć z czterech zatrzasków noskowych i ściągnąć.
- Wyjąć uszkodzony bezpiecznik z podstawy i wymienić. Przestrzegać parametrów bezpiecznika!
- Zatrzasnąć osłonę.
- Dokręcić wkręt mocujący.
- Przywrócić przyłącza zewnętrzne.

## Wymiana baterii w pilocie ręcznym

Otworzyć pokrywę obudowy. Wyjąć baterię, założyć nową i zamknąć ponownie pokrywę obudowy.

➔ Stosować tylko baterie zabezpieczone przed rozlaniem. Zwrócić uwagę na prawidłową biegunowość przy zakładaniu baterii. Zużyte baterie zutylizować w sposób przyjazny dla środowiska.

## Częstotliwości zabiegów konserwacyjnych

Co miesiąc

- Odłączanie siły (zabezpieczenie przed przeszkodą)
- Otwieranie awaryjne
- Dodatkowe urządzenia zabezpieczające (jeżeli występują)

Co pół roku

- Mocowanie napędu bramy na suficie i na ścianie.